

GROM/MSX125マッスルポジションブラケット 取り扱い説明書

PARTS-NO.059052

取付け・取り扱い前に必ずお読み下さい。

ポッシュフェイス製品をお買い上げ頂き誠に有難うございます。ポッシュフェイス製品はすべて以下のことを前提といたしております。ご熟読の上、ご理解頂きますようお願い致します。

1. 取付けは車両本体メーカー発行のサービスマニュアルによる確かな知識及び技術を持ったメカニックによって行われていること。
2. 商品は目的に合った正しい取付け、取り扱いが行われていること。
3. 道路交通法を遵守すること。
4. 運行前点検及び保守整備を必ず行うこと。
振動によりボルト・ナットが緩む可能性があります。走行前は必ず各部の締まり具合を確認してください
5. 組み立てミス等によるパーツ、その関連パーツの破損やそれに伴う事故等については全て運転者本人の責任とし、当社は一切の責任を負いませんのでご了承下さい。
6. **ノーマルハンドルと兼用の場合はマッスルポジションブラケットのポジションの位置と車体誤差によりブレーキホースの交換が必要な場合があります。**

以上の事柄を必ずお守り下さい。

正しい取付け・取り扱いが守られない使用においての商品の品質は保証出来ません。

また、ポッシュフェイス(株)及び(株)ポッシュは当社製品の品質についてのみに責任を持つものであり、修理工賃・整備費用や車両を使用できなかった事による不便さ、及び損失など弊社製品の品質以外のどのような事柄に対しても、責任を負いませんので予め御了承下さい。

キット内容

1. アッパー・アンダーブラケット	2セット	2. M8×25mmキャップボルト	4本
3. M10×40mmキャップボルト (P-1, 5)	2本	4. 平ワッシャーD31. 5×d10. 8×t3	2個
5. アルミカラーT25 (外径12mm)	2本		

組み付け方法

1. トップブリッジ裏側のノーマルアンダーブラケットを固定しているナットを緩めます。
2. アッパーブラケットを取り外し、ハンドルバーを取り外します。
3. マッスルポジションブラケットのアンダーブラケットを付属の部品を使用しトップブリッジへ仮止めします。
4. ハンドルをアンダーブラケットに載せてアッパーブラケットで固定します。
5. 仮止めしてあるアンダーブラケットのボルトを締めこんで終了です。

※締め付けトルクは下記を参考にしてください。

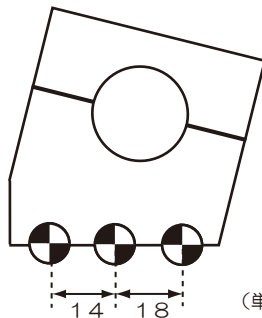
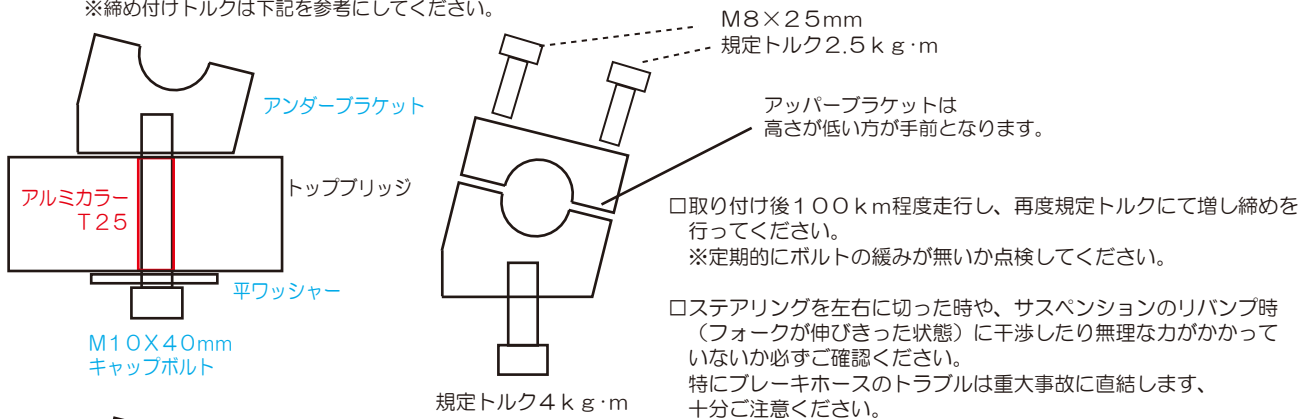

Motorcycle Modernize
POSH Faith
CO., LTD.

ポッシュフェイス(株)
大阪府堺市南清水町1-7-14
Tel.072-229-2468