

POSH LEDウインカーキットシリーズ

ライトウエイトLEDウインカーキット 取り付け説明書

YAMAHA

MT-09('17) MT-09TRACER('14-'17)

注意 必ず取り付け、取り扱い前にお読みください。

POSH☆Fai th製品を御買い上げいただき、誠にありがとうございます。
POSH☆Fai th製品は全て以下の事を前提としております。
ご熟読の上、ご理解頂きますようお願いいたします。

- ・取り付けは、車両本体メーカーのサービスマニュアルによる確かな知識及び、技術を持ったメカニックにより行われること。
- ・商品は目的にあった正しい取り付け、取り扱いが行われること。
- ・道路交通法及び、道路運送車両法を厳守すること。
- ・運行前点検及び、保守整備を必ず行うこと。

※以上のことを必ずお守りください。

正しい取り付け、取り扱いが守れない使用において商品の品質に付いては保証できません。

又、POSH ☆Fai thは当社製品の品質についてのみ責任を持つものであり、修理工費、整備費用やお車を使用出来なかった事による不便さ及び損失など、当社商品公費、当社商品の品質以外のどのような事柄に対しても、責任を負いませんのでご承知おきください。

【I】製品内容の確認

本ウインカーキットをパッケージより取り出し、製品の破損・部品の過不足が無いことを確認ください。

ウインカー本体 (2線).....×4個	変換カプラー (2線).....×4個
M10×40ボルト.....×4本	ウインカーリレー.....×1個
延長ステー5mm.....×4個	ウインカーステーベース.....×8個
ワッシャー・スプリングワッシャー×各4個	M10ナット.....×4個
防水キャップ.....×4個	延長コード20cm.....×4本
配線用チューブ27cm.....×2本	

フロントウインカー交換作業 MT-09TRACER('14-'17)

【II】純正フロントウインカーの取り外し



- ①サイドパネルを止めているボルトを取り外してください。ボルト位置は上の画像、赤丸印を参考にしてください。
- ②サイドパネルを取り外します。車体側配線とウインカーユニット側の配線はカプラーにて接続されていますのでカプラーを外し、車体よりサイドパネルと共に、取り外してください。
- ③サイドパネルのインナーを止めているビスとスプリングナットを外しインナーを取り外します。黄丸印を参考にしてください。



④サイドパネルよりウインカーユニットを取り外します。左図赤丸にて囲まれている部分の樹脂製ウインカー固定部品をピックやドライバーなどを用いカプラー側へ引き抜きます。樹脂製の固定部品を引き抜いたらウインカー本体を「ねじる」などして、サイドパネルよりウインカーを取り外してください。

【III】フロントウインカーの取り付け

①ライトウエイトLEDウインカー本体と付属のM10×40スタッドボルトをライトウエイトLEDウインカー本体へ組み付けてください。スタッドボルトへ配線を通線する際、ギボシ部を左図のようにずらして通線してください。

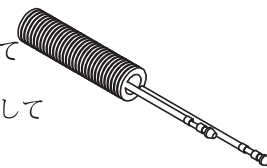

※配線をずらして通す。

②ライトウエイトLEDウインカーを付属のステーベース同士で純正サイドパネルを挟み込むように取り付け、サイドパネルインナーを取り付けます。

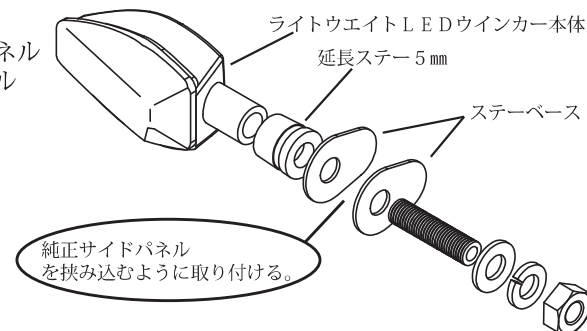

③ライトウエイトLEDウインカー本体の配線を付属の防水キャップ・変換カプラーを使い車体に接続してください。

変換カプラー配線接続方法

左側：灰色カプラー黒線	—	LEDウインカー赤線
灰色カプラー緑線	—	LEDウインカー黒線
右側：黒色カプラー黒線	—	LEDウインカー赤線
黒色カプラー緑線	—	LEDウインカー黒線

④純正サイドパネルを取り付け、車体へ取り付け左右とも作業を完了してください。キーをONにし、左右どちらも点滅することを確認してください。

※この時、ハイフラッシャー現象が発生しますが、製品に問題はございません。この時点では、点滅の可否のみを確認してください。



ウインカーリレー交換作業

MT-09TRACER('14-'17)

【IV】 純正ウインカーリレーの取り外し・取り付け



- ①シートを取り外してください。
- ②ライダーシート側バッテリー後方に位置する純正ウインカーリレーを取り外します。
- ③ウインカーリレー 3 P カプラーの接続を外してください。
- ④付属のウインカーリレーへ純正ウインカーリレーに取り付けているマウントラバーを移設してください。リヤウインカー作業を引き続き行いますので、シートは取り外したままにしてください。

リヤウインカー交換作業

MT-09TRACER('14-'17)

【V】 純正リヤウインカーの取り外し

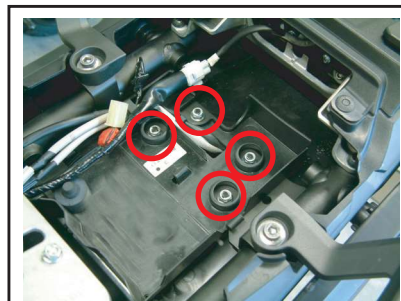

- ①ナンバーステーベース部へ配線されている、ウインカー（左右）、ナンバー照明灯の配線を外します。

- ②左の写真○印部のナットを取り外しナンバーベースを車体より取り外します。



- ③左の写真のように、車体よりナンバーベースを取り外します。

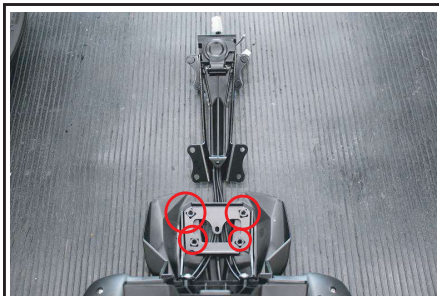

- ④ナンバーステーベースとステーを左のようにボルト 4 箇所を取り外してください。

- ⑤取り外し終わったら純正のウインカー配線をステーから抜き取ってください。



- ⑥ 【II】④（説明書表面参照）同様に樹脂製ウインカー固定部品を取り外し、純正ウインカーをナンバーベースより取り外してください。

【VI】 リヤウインカーの取り付け

- ①ライトウエイトLEDウインカー本体と付属のM10×40スタッドボルトをライトウエイトLEDウインカー本体へ組み付けてください。
スタッドボルトへ配線を通線する際、ギボシ部を左図のようにずらして通線してください。

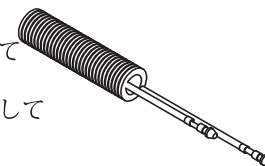

※配線をずらして通す。

- ②ライトウエイトLEDウインカーを付属のステーベース同士で純正ナンバーベースを挟み込むように取り付けます。

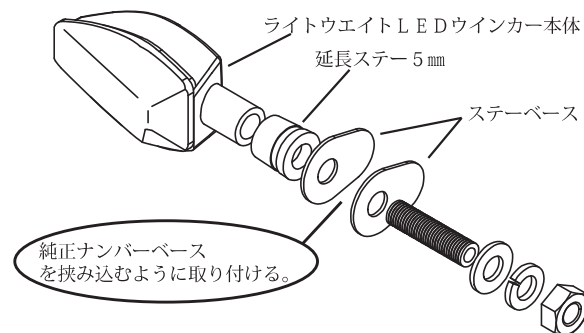

- ③ナンバーベースを取り外しと逆の手順で車体に取り付け、ライトウエイトLEDウインカー本体の配線を付属の防水キャップ・変換カプラーと延長コード20cmを使い車体へ接続してください。

変換カプラー配線接続方法

左側：灰色カプラー黒線	— 延長コード20cm	— LEDウインカー赤線
灰色カプラー緑線	— 延長コード20cm	— LEDウインカー黒線
右側：黒色カプラー黒線	— 延長コード20cm	— LEDウインカー赤線
黒色カプラー緑線	— 延長コード20cm	— LEDウインカー黒線

- ④各部に締め付け忘れなどが無いかを確認してください。
キーをONにし、左右及びハザード点灯に以上がない事を確認して異常が無ければ作業終了です。

【II】純正フロントウインカーの取り外し



①サイドカバーを止めているボルト・プッシュリベットを取り外しサイドカバーを取り外します。ボルト・プッシュリベット位置は上の画像、赤丸印を参考にしてください。



②サイドパネルカバー・サイドパネルを止めているボルトを取り外しサイドパネルカバー・サイドカバーを取り外します。車体側配線とウインカーユニット側の配線はカプラーにて接続されていますのでカプラーを外し、車体よりサイドパネルと共に、取り外してください。



③サイドパネルよりウインカーユニットを取り外します。右図赤丸にて囲まれている部分の樹脂製ウインカー固定部品をピックやドライバーなどをういカプラー側へ引き抜きます。樹脂製の固定部品を引き抜いたらウインカー本体を「ねじる」などして、サイドパネルよりウインカーを取り外してください。

【III】フロントウインカーの取り付け

①ライトウエイトLEDウインカー本体と付属のM10×40スタッドボルトをライトウエイトLEDウインカー本体へ組み付けてください。スタッドボルトへ配線を通線する際、ギボシ部を左図のようにずらして通線してください。

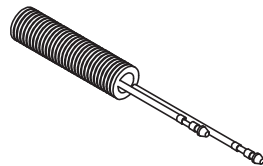

※配線をずらして通す。

②ライトウエイトLEDウインカーを付属のステーベース同士で純正サイドパネルを挟み込むように取り付け、サイドパネルインナーを取り付けます。

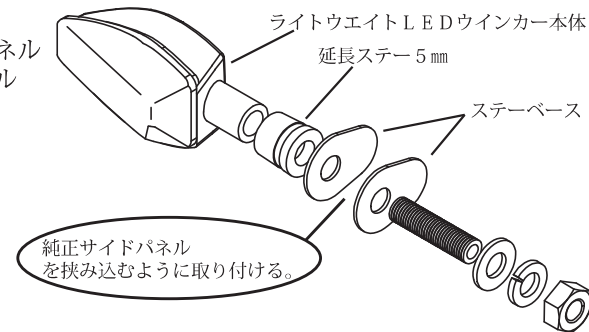

③ライトウエイトLEDウインカー本体の配線を付属の配線用チューブ・防水キャップを取り付け、付属の延長コード20cm・変換カプラーを使い車体に接続してください。



変換カプラー配線接続方法

左側：灰色カプラー黒線	—	延長コード20cm	—	LEDウインカー赤線
灰色カプラー緑線	—	延長コード20cm	—	LEDウインカー黒線
右側：黒色カプラー黒線	—	延長コード20cm	—	LEDウインカー赤線
黒色カプラー緑線	—	延長コード20cm	—	LEDウインカー黒線

④純正サイドパネルを取り付け、車体へ取り付け左右とも作業を完了してください。キーをONにし、左右どちらも点滅することを確認してください。※この時、ハイフラッシャー現象が発生しますが、製品に問題はございません。この時点では、点滅の可否のみを確認してください。

ウインカーリレー交換作業

MT-09('17)

【IV】純正ウインカーリレーの取り外し・取り付け

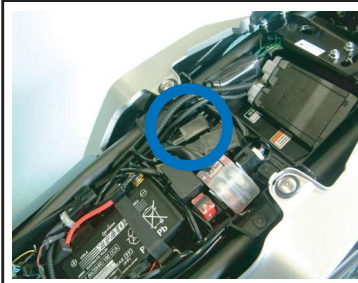

- ①シートを取り外してください。
- ②ライダーシート側バッテリー後方に位置する純正ウインカーリレーを取り外します。
- ③ウインカーリレー3Pカプラーの接続を外してください。
- ④付属のウインカーリレーへ純正ウインカーリレーに取り付いているマウントラバーを移設してください。リヤウインカー作業を引き続き行いますので、シートは取り外したままにしてください。

【V】純正リヤウインカーの取り外し

①左の写真、○印部のボルトを取り外します。

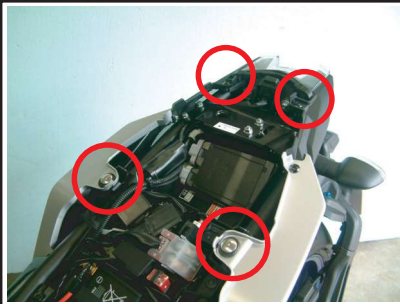

②同様に下部にあるボルト・プッシュリベットを取り外し左右のシートカウルを取り外してください。

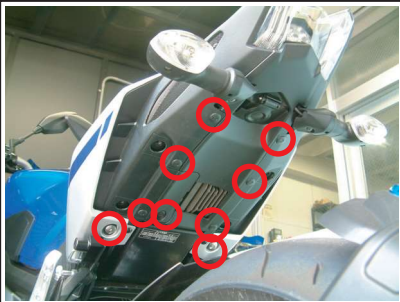

③シートロックのステーベースを取り外してウインカー（左右）の配線を外します。

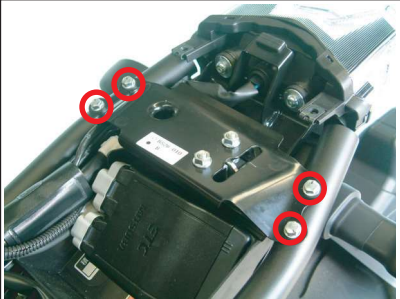

④ボルトを外しウインカーカバーを取り外します。



⑤純正ステーよりウインカーユニットを取り外します。左図赤丸にて囲まれている部分の樹脂製ウインカー固定部品をピックやドライバーなどを用いカプラー側へ引き抜きます。樹脂製の固定部品を引き抜いたらウインカー本体を「ねじる」などして、サイドパネルよりウインカーを取り外してください。



【VI】リヤウインカーの取り付け

①ライトウエイトLEDウインカー本体と付属のM10×40スタッドボルトをライトウエイトLEDウインカー本体へ組み付けてください。スタッドボルトへ配線を通線する際、ギボシ部を左図のようにずらして通線してください。

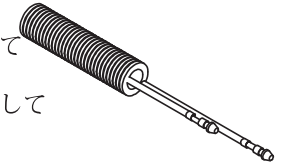

※配線をずらして通す。

②ライトウエイトLEDウインカーを付属のステーベース同士で純正ステーを挟み込むように取り付けます。

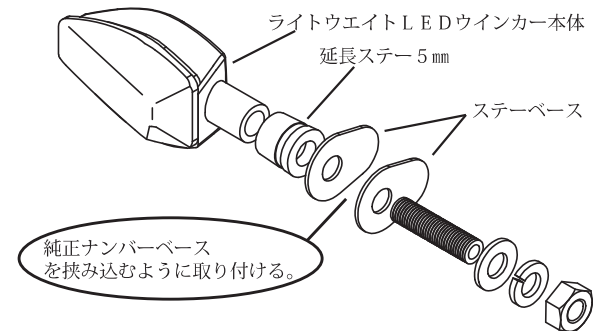

③ライトウエイトLEDウインカー本体の配線を付属の防水キャップ・変換カプラーを使い車体へ接続してください。

変換カプラー配線接続方法

左側：灰色カプラー黒線	—	LEDウインカー赤線
灰色カプラー緑線	—	LEDウインカー黒線
右側：黒色カプラー黒線	—	LEDウインカー赤線
黒色カプラー緑線	—	LEDウインカー黒線

④純正ウインカーカバー・シートロックステー・シートカウルを取り外しの逆の手順で取り付け下さい。

⑤各部に締め付け忘れなどが無いかを確認してください。

キーをONにし、左右及びハザード点灯に以上がない事を確認して異常が無ければ作業終了です。