

ZRX1100/1200・ZZR1100(D) スプロケットカバーWithクラッチピストンベース 取り扱い説明書

PART-NO.071201-03/06/26/46

取付け・取り扱い前に必ずお読み下さい。

ポッシュフェイス製品をお買い上げ頂き誠に有り難うございます。
ポッシュフェイス製品はすべて以下のことを前提といたしております。
ご熟読の上、ご理解頂きますよう御願ひ致します。

1. 取付けは車両本体メーカー発行のサービスマニュアルによる確かな知識及び技術を持ったメカニックによって行われていること。
2. 商品は目的に合った正しい取付け、取り扱いが行われていること。
3. 道路交通法を遵守すること。
4. 運行前点検及び保守整備を必ず行うこと。
振動によりボルト・ナットが緩む可能性があります。走行前は必ず各部の締め具合を確認してください
5. 組み立てミス等によるパーツ、その関連パーツの破損やそれに伴う事故等については全て運転者本人の責任とし、当社は一切の責任を負いませんのでご了承下さい。

以上の事柄を必ずお守り下さい。

正しい取付け・取り扱いが守られない使用においての商品の品質は保証出来ません。
また、ポッシュフェイス株式会社及びポッシュは当社製品の品質についてのみ責任を持つものであり、修理工賃・整備費用や車両を使用できなかった事による不都合、及び損失など弊社製品の品質以外のどのような事柄に対しても、責任を負いませんので予め御了承下さい。

キット内容

1. クラッチピストンベース本体	1ヶ	2. スプロケットカバー	1ヶ
3. スペーサー	1枚	4. キャップボルト (M6×8mm)	4本
5. キャップボルト (M6×30mm)	2本	6. キャップボルト (M6×50mm)	1本
7. キャップボルト (M6×60mm)	2本	8. キャップボルト (M6×70mm)	1本
9. キャップボルト (M6×80mm)	1本	10. キャップボルト (M6×100mm)	1本
11. アルミカラー (T36)	5本	11. アルミカラー (T56)	1本

組み付け方法

1. ボルトを取り外し、純正スプロケットカバーを取り外します。
2. クラッチピストンベースを車体に取り付けます。
各ボルトにはT36アルミカラーを使用してください。
※使用するボルト長は図2をご参考ください。

ノックピンは使用しますので車体側に残しておいてください。



図1



図2

3. スペーサーを使用してクラッチクラッチキャリアパーを車体へ取り付けます。
スペーサーには向きがありますのでご注意ください。
純正のスペーサーも使用します。

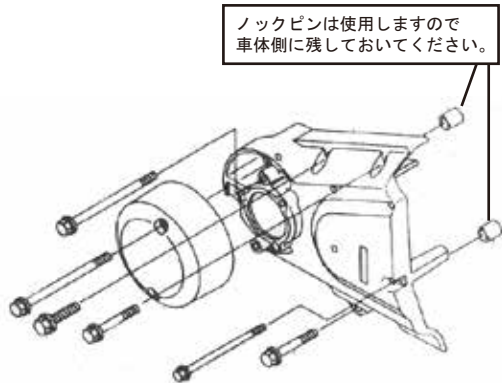

図3

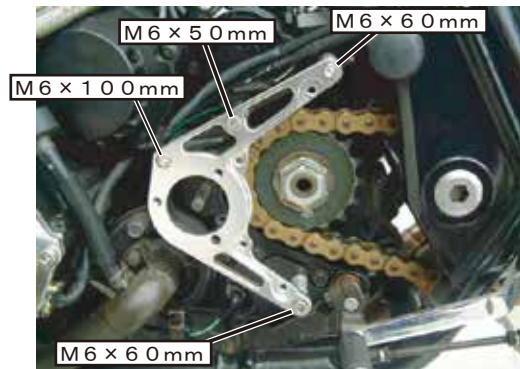
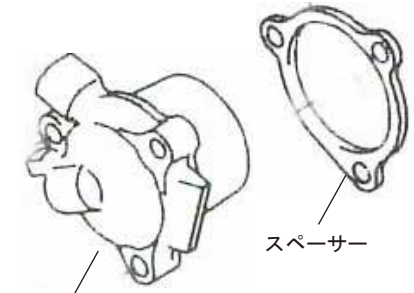

クラッチキャリアパー

4. クラッチレリーズを車体へ取り付けます。
使用するボルト・アルミカラーは図4を参考にしてください。
※クラッチキャリアパーは時間が立つとピストンが飛び出してきました、必要であればエア抜き等を行ってください。
5. M6×8mmボルト4本・M6×70mmボルト・T56アルミカラーを使用し、スプロケットカバーを取り付けて終了です。図5参照



図4



図5

M6ボルト締め付けトルク:0.8~1.0 kgf・m

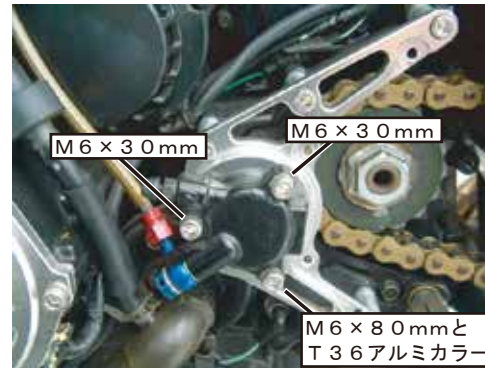
Motorcycle Division
POSH FAITH
CO.,LTD.

ポッシュフェイス(株)

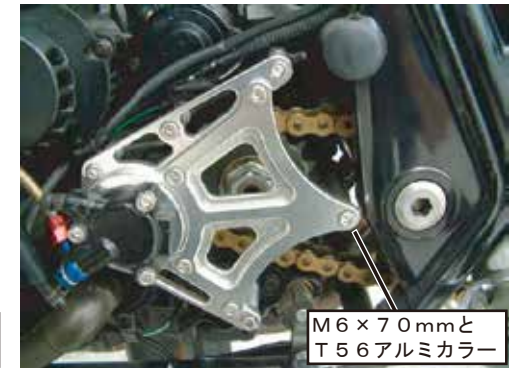
大阪府堺市南清水町1-7-14
TEL 072-229-2468