

# LEDコンバージョンキット

## 取り付け取り扱い説明書

### HONDA CB400SF/SB('04~'05)('08~'20)

PARTS NO. 152427

#### ⚠ 注意 必ず取り付け、取り扱い前にお読みください。

POSH☆Faith製品を御買い上げいただき、誠にありがとうございます。

POSH☆Faith製品は全て以下の事を前提としております。

ご熟読の上、ご理解頂きますようお願いいたします。

- ・取り付けは、車両本体メーカーのサービスマニュアルによる確かな知識及び、技術を持ったメカニックにより行われること。
- ・商品は目的にあった正しい取り付け、取り扱いが行われること。
- ・道路交通法及び、道路運送車両法を厳守すること。
- ・運行前点検及び、保守整備を必ず行うこと。

※以上のことを必ずお守りください。

正しい取り付け、取り扱いが守れない使用において商品の品質については保証できません。

又、POSH☆Faithは当社製品の品質についてのみ責任を持つものであり、修理工費、整備費用やお車を使用出来なかった事による不便さ及び損失など、当社商品公費、当社商品の品質以外のどのような事柄に対しても、責任を負いませんのでご承知おきください。

#### ■ セット内容をご確認ください。

本キットには下記の製品がセットされております。取り付け作業を行う前に不足品が無いか又、製品の破損が無いかをご確認ください。

LEDコンバージョン基板	.....	× 4枚
専用ウインカーリレー	.....	× 1個
樹脂カラー	.....	× 8本
樹脂製菊ワッシャー	.....	× 8枚
タッピングスクリュー	.....	× 8本

#### (1) 純正ウインカー内部の分解

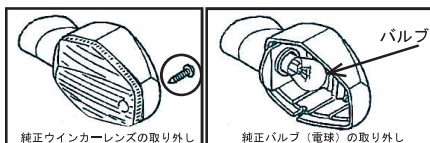

- ①左図の○印部のビス（プラス）を緩め取り外してください。
- ②純正ウインカーよりウインカーレンズおよびパッキンを取り外してください。  
車体中央側（ウインカーステー部側）はレンズより突起しているツメによって固定されています。取り外し時にレンズ/本体の破損に注意してください。
- ③純正ウインカーパッキンが経年劣化により硬化している場合など必要があれば交換してください。
- ④ウインカーバルブ（電球）をソケット側へ押し付け、反時計方向へ回し、バルブを取り外してください。
- ⑤バルブソケットと純正ウインカー本体を止めているタッピングスクリューを2本共取り外してください。

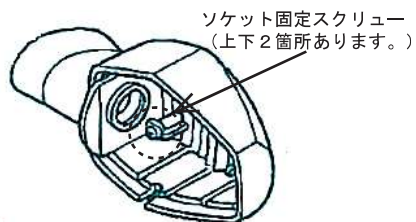

#### (2) LEDコンバージョン基板の取り付け

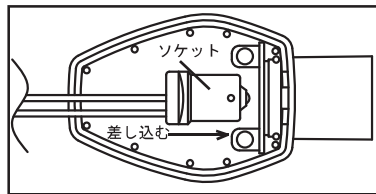

- ①LEDコンバージョン基板から出ている配線に取り付けられているソケットを純正ウインカーソケットに差し込みます。  
フロントへは3線式・リヤへ2線式を取り付けてください。ソケットのピン位置に注意し差し込んでください。押し込みながら時計方向へ回すことによりソケットへ固定することができます。

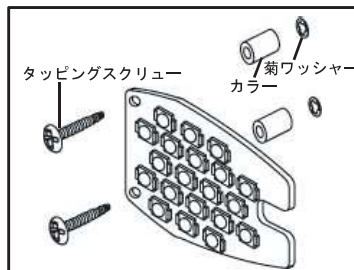

- ②付属のタッピングスクリュー・カラー・菊ワッシャーを左図のように基板へ取り付けてください。  
カラー・菊ワッシャーは基盤ソケットを純正ウインカー本体のソケットへ組み込んでから作業を行ってください。カラー・菊ワッシャーを組み込んでからソケットを差し込もうとすると、部品の脱落や紛失の原因となります。カラー・菊ワッシャーをタッピングスクリューへ挿入した後、純正ウインカーのソケットを本体へ固定していたビス穴へ取り付け、締結してください。

※上記の作業を各所完了の度にキーをONにして、LEDコンバージョン基板が点滅するかを確認した後に次の基板装着作業へ移行してください。

確認作業中は点滅回数が速い「ハイフラ」現象となりますが、故障ではありません。

- ③基板が点滅する事を確認した後、パッキン及びレンズを取り外しの逆手順で取り付けを行ってください。  
ウインカーレンズ取り付け時、レンズのツメと本体の溝を合わせて取り付けてください。

#### (3) 専用ウインカーリレーの取り付け

CB400SF/SB (ABS無し) ~ '16の場合

- ①シートを取り外してください。
- ②車体よりサイドカバー（L側）を取り外します。サードカバー部とフレームを固定しているボルトを1本取り外します。

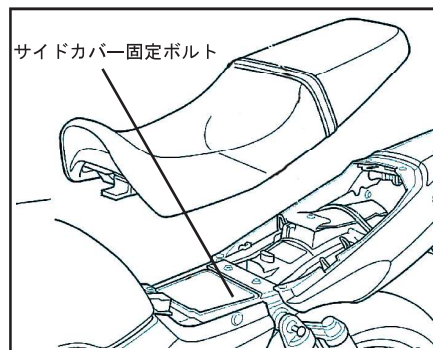

- ③ボスと爪2箇所をフレームのグロメットから外し、サイドカバーを取り外します。  
グロメットがフレームから外れないようにご注意ください。
- ④純正ポジションリレーとウインカーリレーを取り外してください。  
裏面のリレー配置図を参考にしてください。

裏面へ続きます

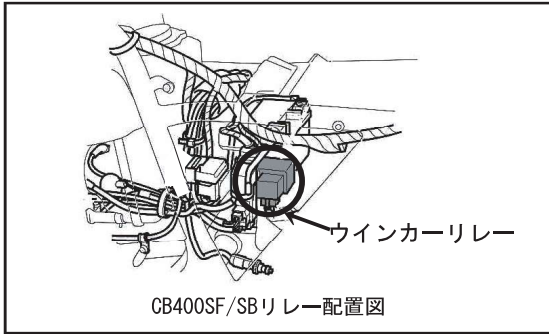

- ⑤左図を参考に純正ウインカーリレーを付属の専用ウインカーリレーに交換してください。取り付けには純正マウンティンググラバーを再使用してください。
- ⑥キーをONにし、ポジション・ウインカー・ハザードそれぞれの機能が正常に動作することを確認してください。
- ⑦取り外しと逆手順にてサイドカバー・シートを取り付けてください。

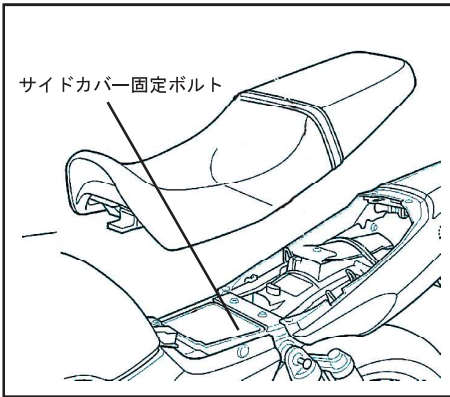

- ①シートを取り外してください。
- ②テールカウル及び、サイドカバーを取り外してください。
- ③バッテリーを取り外してください。この際、バッテリー端子部のショートなどに充分ご注意ください。
- ④リヤ車速センサーカプラー2P (赤)をステアから外します。
- ⑤収納ボックスマウントボルト・ステアを取り外します。
- ⑥車体から収納ボックスを取り外してください。

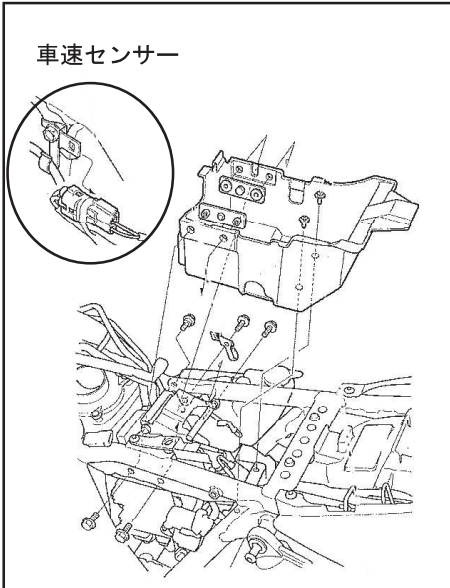

- ⑦リヤフェンダーカバー部よりウインカーリレーを取り外し専用ウインカーリレーへ交換してください。
- ⑧取り外しと逆手順にて収納ボックス・車速センサーを取り付けてください。
- ⑨キーをONにし、ポジション・ウインカー・ハザードそれぞれの機能が正常に動作することを確認してください。

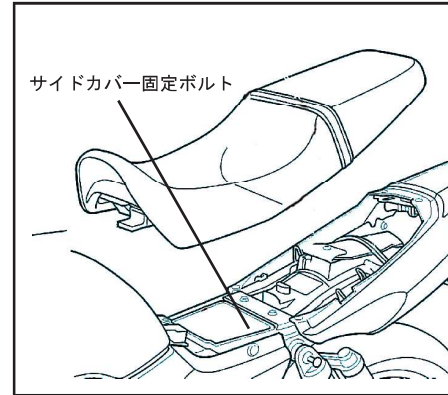

- ①シートを取り外してください。
- ②テールカウル及び、サイドカバーを取り外してください。
- ③ガソリタンクを止めているボルトを取り外してください。
- ④カブラの接続を外します。
- ⑤ガソリンポンプからクイックコネクタの接続を外します。
- ⑥ドレンホース、ブリーザホースの接続を外します。
- ⑦ガソリタンクを外します。
- ⑧ウインカーリレーを取り外し専用ウインカーリレーへ交換してください。
- ⑨取り外しと逆手順にてガソリタンクを取り付けてください。
- ⑩キーをONにし、ポジション・ウインカー・ハザードそれぞれの機能が正常に動作することを確認してください。

※必ずカブラは接続した状態でキーをONにして下さい。  
カブラを接続しないままキーをONにするとエンジンチャックランプが点灯してエラーが表示される場合があります。

